

肉馅自动装盒生产线



日本伽利亚工业
肉馅自动装盒生产线
目录

自动装盒装置

型 号	MP-117 (标准规格)	
	MP-117C (装有排出口传送带)	
动力 3相 200V	原料传送带	0.1kW
	本体盒子传送带	0.2kW
	盛入刮刀	0.2kW
	送料宽窄调节板/盒子宽窄调节板	0.1kW
	取盒臂	0.2kW
	剥离部盒子传送带	0.2kW
	排出口传送带 (MP-117C)	0.03kW
原料传送带速度	13~126mm/sec	
传送带带宽	180mm	
盒子尺寸 (※1)	W100~210×L120~250×H27~40mm	
加工能力	重量	80~800g/盒
	切断长度	50~200mm
	送料宽窄调节板的宽度	63~160mm
	加工数量	4200盒/h (MAX)
盒子排出口高度	MP-117: 635mm MP-117C: 750mm	
空压	供给源压力 0.5MPa 消耗量 350L/min	
机器尺寸	MP-117: W2035×D1676×H1750mm	
	MP-117C: W2470×D1676×H1750mm	
机器重量	900kg	

※1 取决于托盘的材料和形状, 它可能不适用。

[外形图]MP-117/117C

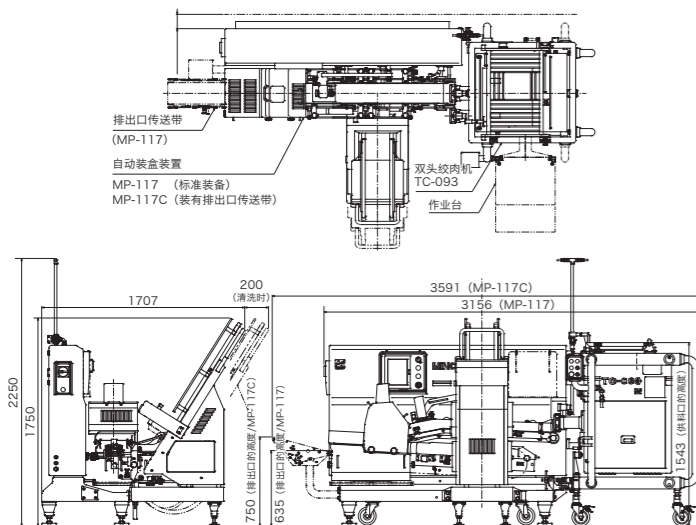

双头绞肉机

型 号	TC-093	
绞肉吐出口规格	#22	#32
动力 3相 200V	送料挤压螺旋轴	2.2kW
	搅拌轴	0.4kW
能力	220~560kg/h	430~1130kg/h
	190~470kg/h (相当于#12)	
肉槽容量	80L (满水量)	
送料挤压螺旋轴旋转次数 (逆变器控制)	64~167rpm	82~218rpm
搅拌轴旋转次数 (逆变器控制)	7~29rpm	
机器尺寸	W1222×D1215×H1631mm	
机器重量	615kg	
备考	外部式自动去软骨装置标准装备	

自动装盒装置

型 号	MP-083	
	切断部	绞肉部
动力	3相 200V 0.1kW	3相 200V 2.2kW
加工能力	—	150~440kg/h (连续供料时的理论值)
肉槽容量	—	48ℓ (装有安全盖)
机器尺寸	W2572×D885×H1272mm	W640×D883×H1460mm
机器重量	250kg	240kg
备考	空压供给源压力: 0.5MPa 空压消耗量: 120L/min	选购品: 外部式自动去软骨装置 网孔板的口径是#22 (82mm)

MP-083

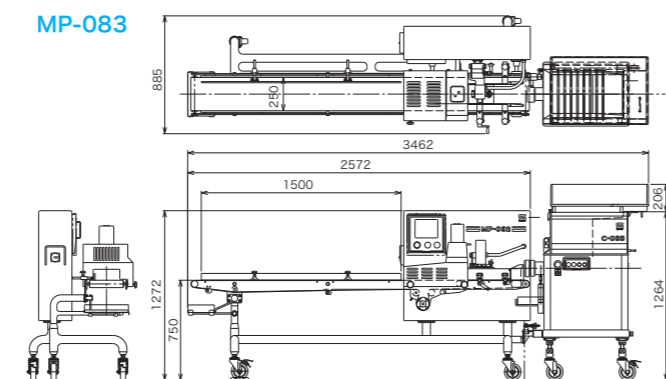

挑战「完美」
Challenging "Perfection"
株式会社日本伽利亚工业
NIPPON CAREER INDUSTRY CO., LTD.

邮编791-8043 日本爱媛县松山市东垣生町980-5
Tel:+81-89-973-6311 Fax:+81-89-973-6353
980-5 Higashihabu-cho, Matsuyama-city, Ehime, 791-8043, JAPAN
Tel:+81-89-973-6311 Fax:+81-89-973-6353

代理商 Agent:



MINCE PACKER LINE

肉馅自动装盒生产线

MP-117 / TC-093 / MP-083

MINCE PACKER LINE

实现大幅度省力化，保证肉馅品质

把从绞肉机连续传送过来的绞肉以设定的长度切断后自动装盒。

[全自动肉馅盛入机 肉馅自动装盒生产线]

专用双头绞肉机 **TC-093** / 自动装盒装 (自动送盒机装备) **MP-117**

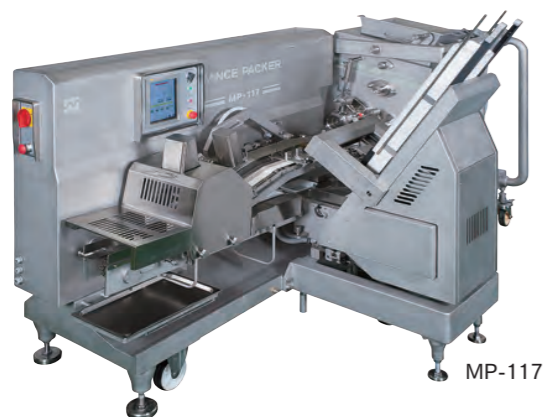

- 完成重量误差小的装盒作业
- **提高商品形象**
加工出的肉馅成整齐的条文状，提高商品形象
- **以触摸屏操作设定品目**
对应装盒重量，最多可设定11种品目。变更品目后各宽窄调节板会自动调整
- **可转换口径#22/#32**
为了对应80~800g的商品，绞肉吐出口的口径可转换为#22或#32
- **供给宽度的调节**
送料宽窄调节板的宽度可在70~160mm之间任意调节
- **监视功能**
为了正常运作，供给原料之前检测出盒子有无或盒子重叠等异常情况。为了保证绞肉机的吐出量稳定，装有自动供料用的水平感应器
- **容易清洗**
清洗时可以简单拆装传送带

【全自动】肉馅自动装盒生产线 (MP-117) 的特点

- **省力化**
脱离手工装盒作业，实现省力化
最大加工能力从每分40盒大幅增加到70盒
※与旧型号MP-114相比较 (根据盒子的形状与重量不同)
- **保持卫生**
机器自动装盒，能保持卫生
- **专用双头绞肉机**
日本伽利亚工业在绞肉机的分野作为领先企业长年积累经验，大幅改良了绞肉吐出口的精度。控制温度上升，能够生产颜色鲜红的美味肉馅
- **稳定性**
把均匀地传送过来的肉馅定尺切断后盛入。

[生产线连接图]
MP-117、TC-093、VC-301AV、FMG-307P

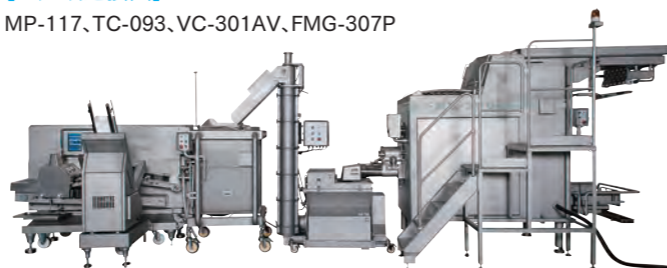

[半自动肉馅盛入机 肉馅自动装盒生产线]

自动装盒装置 **MP-083**



【半自动】肉馅自动装盒生产线 (MP-083) 的特点

- 随机应变的半自动型号，适用于多种少量生产
- 通过绞肉机和自动装盒装置之间的高度联动控制，能够稳定定尺切断肉馅



防止刀刃损坏 弹性绞刀的构造

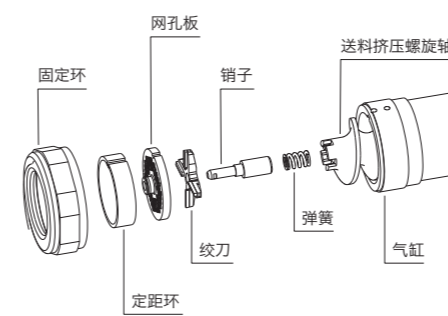

选购品: 可以去除筋与软骨 外部式自动去软骨装置

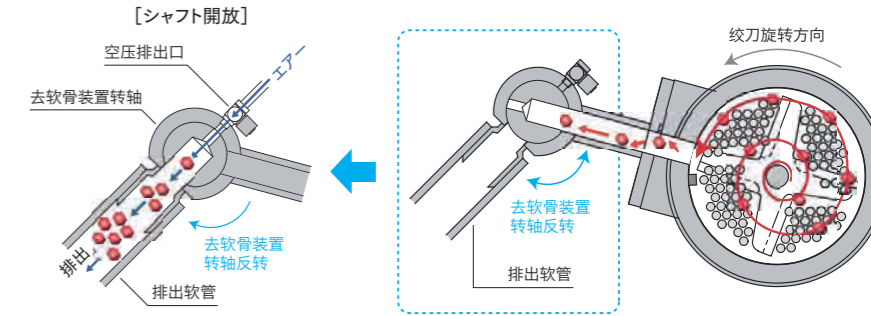

最小空间与最短移送距离的高效流程，带来更多更有效的商品附加值。



MP-117



TC-093



纵型传送机



搅拌绞肉机



纵型传送机



砍切机



砍切搅拌绞肉机



成品



定尺切断



原料传送带



吐出口



专用双头绞肉机的肉槽



自动供给粗绞肉



搅拌后粗绞



砍切肉块



冷冻肉块