



日本伽利亚工业  
黄油切片机  
目录

# BUTTER FLAKER



BUTTER FLAKER

## 黄油切片机

BF-300

# 这是一款专为切割低温冷冻奶制品 (-20°C)而设计的切片机

本款产品作为“切片机系列”新产品全新上市，高标准产品质量，安全易清洁。

- 为应对温度上升导致原料黏附在机器上这一原料特殊性，我们给转轮设计了独特的形状，以减少接触面积，并降低清洗难度。
- 刀片的刀刃呈圈状排列十字挫纹状，实现高效切割。
- 机器体积小，却能切割最大体积W380×H300×L600的食材。
- 自重加压式设计，可实现原材料的不间断投入。机器附带有感应式操作台，因此能确保操作人员和机器间的安全距离。
- 机器下方带有小滚轮，方便移动机器。
- 同本公司的切片机系列，此机器也设有均制动引擎。因此当机器停止转动或未使用安全罩时，转轮也会立即停止转动。
- 转轮部分的安全罩附带有阻尼减振器，安全罩可以有效保持开敞位置，提高安全性。
- 连接出料口的斜槽部分内侧可增设加热器（附加功能）。

[尺寸图]

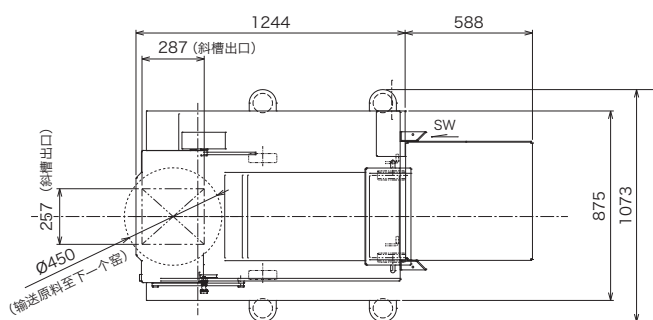

[规格]

型号	BF-300 (奶制品切片机)	
可切割的材料尺寸 (mm)	W380×H300×L600	
动力 (mm)	三相200V 3.7kW ※附制动器	
切割机尺寸 (mm)	67.5×「3/4/5/6/7/8」 线条可调整	
原料 合适的温度	-20°C~ ※根据原料会有微差	
燃料消耗量	1300-3000kg/H (根据原料会有所不同)	
断路器容量	三相200V 40A	
电源电缆	长度	5m
	直径	8.0mmφ
	插口	无
机器重量 (kg)	755	
附加属性	送料斜槽 (附加加热器、无加热器)	

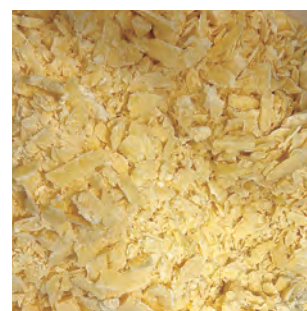
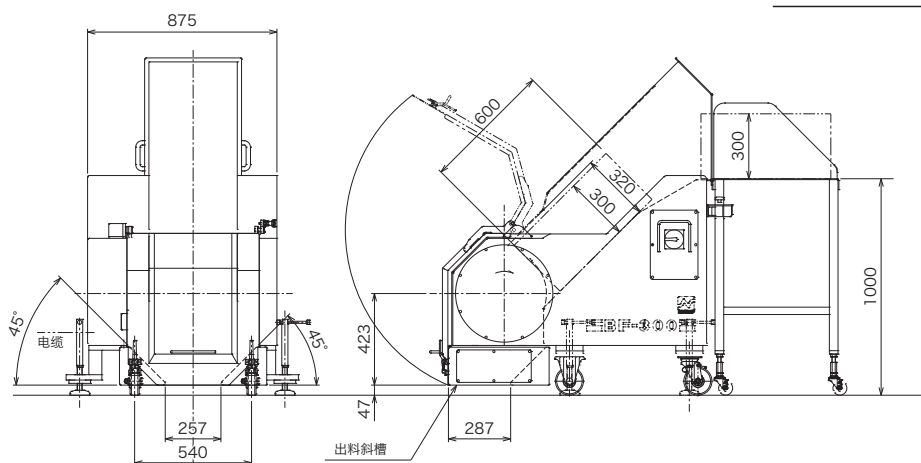

切割后的黄油片



挑战「完美」

Challenging "Perfection"

株式会社日本伽利亚工业

NIPPON CAREER INDUSTRY CO., LTD.

邮编791-8043 日本爱媛县松山市东垣生町980-5

Tel:+81-89-973-6311 Fax:+81-89-973-6353

980-5 Higashihabu-cho, Matsuyama-city, Ehime, 791-8043, JAPAN

Tel:+81-89-973-6311 Fax:+81-89-973-6353

代理商 Agent: