



日本伽利亚工业
碎肉自动装盒切片机
目录



KP-150

MEAT PACKERS

碎肉自动装盒切片机

KP-150

MEAT
PACKERS

彻底合理化

一名员工就能完成流程。实现大幅省力省人。

碎肉生产的自动化实现生产成本的大幅降低



KP-150

KP-150的特点

- **实现「每工时毛利」的大幅上升**
能够把碎肉的装盒作业完全自动化。
在机器运转的情况下也可以供给盒子与原料。
- **准确度高的装盒作业**
为了均匀地把原料盛入盒子内，传送带前端部分往前后伸缩移动的同时投下碎肉。
- **实现高出成率**
在其他型号的切片机多年积累实际成绩的「带状刀」与「摆动式切片系统」大幅改善出成率。
- **控制切割原料重量的偏差**
把原料肉紧紧地塞入在供给口就能均匀地盛入。



四面式传送带

传送带前进

传送带后退

- 四面式传送带使下脚料肉顺利传送。
- 日本伽利亚工业独自开发的「移送滚轮」(注册专利)把传送带上面的肉片自动装盒。
- 通过传送带的前后伸缩移动，把原料均匀地盛入盒子内。



Max.250mm

- 只要把盒子在供给口放好就会自动供给。
- 依照盒子的尺寸自动设定盛入位置。

[规格]

型 式	KP-150	
适合温度	-1~+5°C (最适合温度 +2~3°C)	
可加工原料尺寸	W150×H155×L800mm	
切片厚度	1~5mm	
切片速度	20~88次/分	
盒子尺寸	聚苯乙烯纸 (PSP) 盒子 宽196或193mm×长100~250mm×高40mm以内	
加工能力 (参考值) (※1)	100g: 40盒/分 200g: 22盒/分	300g: 14盒/分 400g: 11盒/分
盛入后重量 (参考值)	50~600g (※2)	
动力/水	AC200V 3.105kW/与自来水管连接	
动力/水	0.5Mpa 500ℓ/分	
机器尺寸	W1765×L2195×H1930mm	

※1 以2.3mm切片时的理论值。※2 该机器没有称量功能。

[外形图]

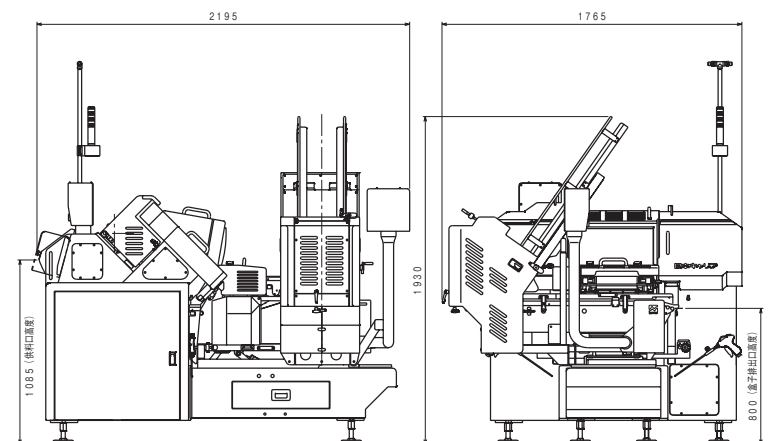

代理商 Agent:

邮编791-8043 日本爱媛县松山市东垣生町980-5
Tel:+81-89-973-6311 Fax:+81-89-973-6353
980-5 Higashihabu-cho, Matsuyama-city, Ehime, 791-8043, JAPAN
Tel:+81-89-973-6311 Fax:+81-89-973-6353