



NIPPON CAREER
PZ1-200 / PZ2-200
CATALOG



AZ-341+P / AZ-342+P

ベンディングスライサー:AtoZ専用
トレー自動盛付機

自動化新時代、到来。

2002年に発売され、全国のPC(プロセスセンター)へ導入されております、
当社のロングセラー機ベンディングスライサーAtoZ専用の自動トレー盛付け装置が誕生しました。
既存のAtoZに後付けが可能で、生産性・衛生面の向上に加え、省人化対策に効果を発揮します。



- 1パック中のスライス枚数をコントロールして重量のバラツキを抑えます
- 画像センサーを使って盛付け位置を制御します
- すでに導入済みのAtoZへ現地加工で後付けが可能です
- 自動盛付け運転と手盛り単独運転の切り替えが可能です
- 大型タッチパネルを採用。ベンディング16アイテム・スライス16アイテムが登録可能。視認性・操作性が向上します
- AtoZとの連結部分がワンタッチで切り離し可能。清掃時の負担を減少します

【仕様】

機種名	+P	
型式	PZ1-200	PZ2-200
適用トレー/サイズ(mm)	PSP トレー/幅200(196/193)×奥行130~250×高さ30 ※1	
トレー供給能力	最大24パック/分	
動力	AC200V 2.715kW	AC200V 3.655kW
電源容量	三相200V 20A	三相200V 30A
エア圧・量	0.5MPa 500ℓ/分	0.5MPa 350ℓ/分
機械の大きさ (mm)	単体	W1,940×L1,302×H1,660
	AtoZ含む	W1,982×L3,366×H1,660 W1,982×L3,398×H2,003
機械の重量(kg)	680	
重量ばらつき抑制	設定値基準の枚数制御	
盛付け位置制御	画像センサー	
オプション	搬出コンベア	

※1/トレーの材質・形状によっては適用外となる事もあります



自動盛付け運転



手盛り単独運転



画像センサー



大型タッチパネル

【寸法図】

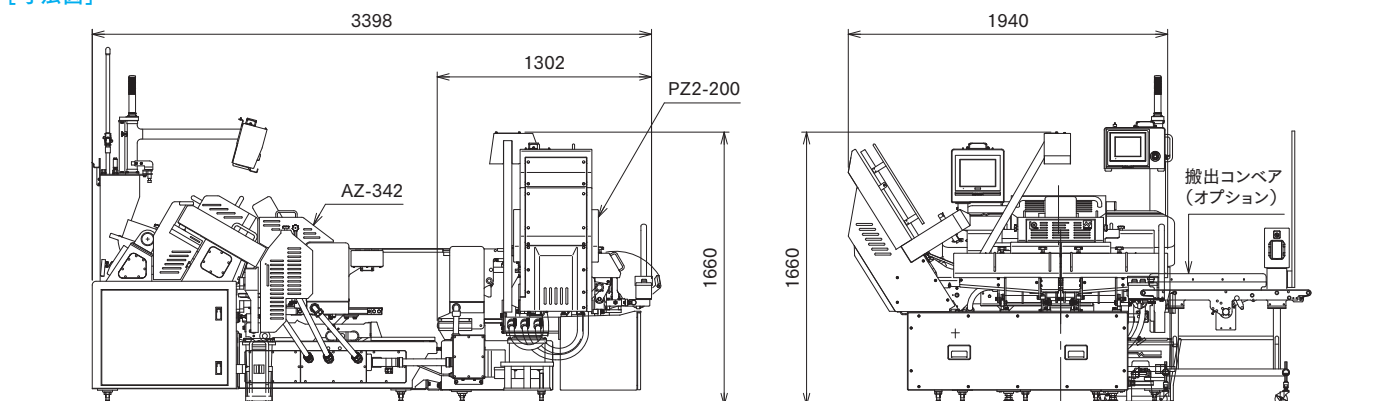

「完璧」に挑戦する
Challenging "Perfection"
株式会社日本キャリア工業
NIPPON CAREER INDUSTRY CO., LTD.

本社 〒791-8043 愛媛県松山市東垣生町980番地5
TEL:(089)973-6311(代) FAX:(089)973-6353
980-5 Higashihabu-cho, Matsuyama-city, Ehime, 791-8043, Japan
Phone:089-973-6311 FAX:089-973-6353

取扱店 Agent: