



NIPPON CAREER
AY-332
CATALOG

AY-332



AY-332
ミートスライサー

独自のスライス方式で (振り子式斜め切り) 最良の斜め切りを。

- AtoZ・AtoXで確かな実績のあるマルハレスシリーズの斜め切り専用機。自動研磨・洗浄のバンドナイフにより一定の厚みときれいな切断面を持続します。
- プラス温度帯の肉でも確実にスライスします。
- 当板付きで肉のつなぎ目も最後までスライスされるので歩留りが向上します。
- 原料の連続投入が可能。高い稼働効率で収益性を向上します。
- 作業性・安全性を重視した設計で、作業経験の浅い作業者にも安心してお使いいただけます。

振り子式斜め切り【特許登録済】

食品送り装置を支持点からずらせた位置でバンドナイフに対して食品の先端が斜めに接するように配置

振り子運動をさせて斜め切りする

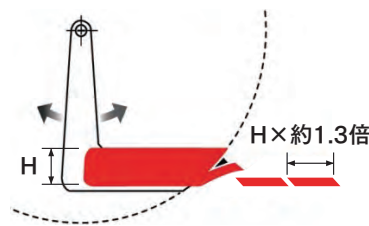

[仕様]

型式	AY-332	AY-332-J
スライス方式	振り子式斜め切り往復揺動	
切断刃の種類	バンドナイフ(ストレート刃)	
肉送り方式	上下ベルトコンベアによる強制送り	
切断可能材料寸法	W65×H15~H65×L600mm(4列) 上送りカセットは付け替え式(15,40,65)	
スライス厚み	1~20mm	5~20mm
スライス可能品温	マイナス1~プラス5°C(適温2~3°C) ※原料により若干異なります	
スライス回数	20~80回/分(無段階切り替え)	
スライス肉の配列	鱗列取出し (間欠・連続任意)	間欠・連続任意
動力	AC200V 1.98kW	AC200V 1.86kW
電源容量	三相200V 20A	
エア圧・量	0.5MPa以上1.0MPa以下 300%/分以上	0.5MPa以上1.0MPa以下 250%/分以上
水	一般水道圧程度(0.2MPa以上)	
機械の大きさ	W1,410×L2,770×H2,007mm	
機械の重量	1080kg	1070kg
オプション	サイドテーブル、2段テーブル 重量(20kg)	なし
	Wi-Fi機能	なし



振り子式斜め切りイメージ



[原料投入側]
上下の肉送りでしっかりホールド。
正確な厚みでスライスされます

[寸法図]※鱗列仕様

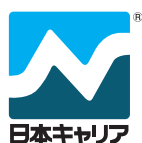
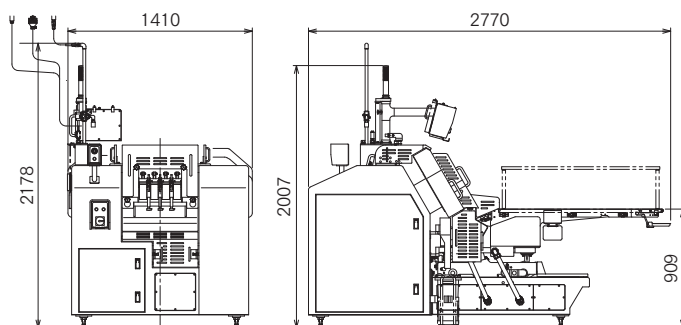

「完璧」に挑戦する
Challenging "Perfection"

株式会社日本キャリア工業
NIPPON CAREER INDUSTRY CO., LTD.

本社 〒791-8043 愛媛県松山市東垣生町980番地5
TEL:(089)973-6311(代) FAX:(089)973-6353
980-5 Higashihabu-cho, Matsuyama-city, Ehime, 791-8043, Japan
Phone:089-973-6311 FAX:089-973-6353

取扱店 Agent: