



NIPPON CAREER
KP-150
CATALOG

KP-150



KP-150

こまぎれ肉
自動盛付スライサー
ミートパッカー

徹底省力。

4人だった取り手を1人に。大幅な省力化を実現しました。

こまぎれ生産の自動化、省力化に。

KP-150の特長

● 大幅な“MH”向上を実現

こまぎれ肉のトレーへの盛り付けは機械にお任せ！
トレーと原料は機械を止めず補給できます。

● 高精度なトレー盛り付け

トレー内に均等に盛り付けるよう、コンベア先端部を前後に伸縮移動させながらこま切れ肉を投下します。

● 原料歩留り大幅UP

AtoZ・AtoXで確かな実績のあるバンドナイフと揺動式スライスシステムで歩留まりを大幅改善します。

● 切り出し重量のバラツキを抑制

原料肉を隙間なく詰め込むことで、盛り付け量を安定させることができます。



KP-150



4面送りコンベア

コンベア前進

コンベア後退

- 4面コンベアで端材原料をしっかり送り込みます。
- 当社独自の『移送ローラー』（特許登録済）でコンベア上のスライス肉を自動的にトレーに盛り付けます。
- コンベアが前後に伸縮移動して、トレーへ均等に盛り付けます。



Max.250mm

- トレーマガジンにトレーをセット、後は自動的に供給されます。
- トレーサイズに応じた盛り付け位置が設定されます。

【仕様】

型 式	KP-150	
適用温度帯	-1~+5℃ (適温 +2~3℃)	
最大原料寸法	W150×H155×L800mm	
スライス厚み	1~5mm	
スライス速度	20~88回/分	
適用トレー/サイズ	PSPトレー/幅196/193×奥100~250×高さ~40(mm)(※1)	
処理能力(例)(※2)	100g:40パック/分	300g:14パック/分
	200g:22パック/分	400g:11パック/分
パック重(目安)	50~600g(※3)	
動力/水	AC200V 3.14kW/水道管連結	
エア圧・量	0.5MPa 500ℓ/分	
機械サイズ	W1765×L2195×H1930mm	

※1 トレーの材質・形状によっては適用外となる事もあります

※2 スライス厚み2.3mmの場合の理論値です

※3 本機には重量を計測する機能はついておりません

【寸法図】

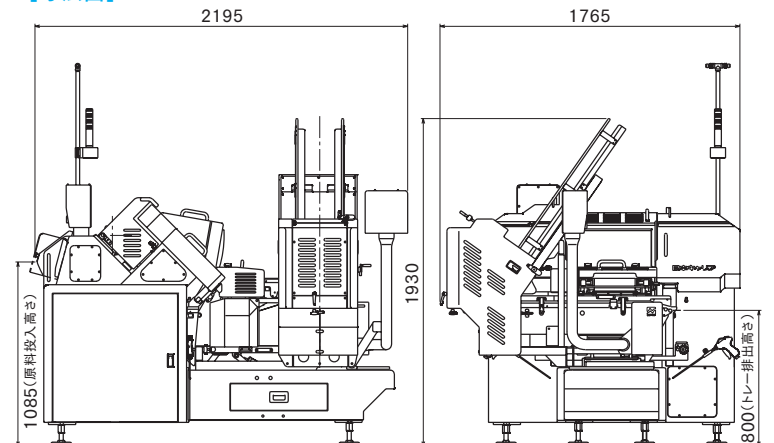

「完璧」に挑戦する
Challenging "Perfection"
株式会社日本キャリア工業
NIPPON CAREER INDUSTRY CO., LTD.

取扱店 Agent:

本社 〒791-8043 愛媛県松山市東垣生町980番地5
TEL:(089)973-6311(代) FAX:(089)973-6353
980-5 Higashihabu-cho, Matsuyama-city, Ehime, 791-8043, Japan
Phone:089-973-6311 FAX:089-973-6353