



NIPPON CAREER  
MINCE INSPECTOR  
CATALOG



ミンスインスペクター

**MINCE INSPECTOR**

MI-GN001

MINCE  
INSPECTOR

# ミンチライン専任の 検査官(インスペクター)登場

ミンスインスペクター(MI-GN001)は、粗挽き状態のミンチ肉に混入したビニール片を検査する装置です。  
※対象となるビニールは青色または緑色です

- ミンスインスペクターは弊社のミンチ肉製造ラインで使用されるグラインダーと  
パーティカルコンベアの上に設置され、粗挽きミンチ肉を搬送しながら検査します。
- 振動コンベア上でミンチ肉が転がりながら広がり、その状態を上部に設置したカメラで  
複数回撮影する事により、ビニール片異物の検出確率を向上させます
- 異物が検出されるとブザー付シグナルタワーで異常を知らせるとともに、  
振動コンベアや上流のグラインダー、下流のパーティカルコンベアの運転を停止します。
- 異物が検出された時の画像はモニターへ表示保持され、  
同時に付属のSDカードへ記録されます。



## 【仕様】

機種名	ミンスインスペクター
型式	MI-GN001
適用ワーク	粗挽きミンチ φ9.5mm以上 温度-3℃~-7℃
検査部	カラーエリアカメラ(31万画素)・リング白色LED照明・画像処理装置内蔵 15インチカラーモニター付属(設定・表示の操作は付属のマウスを使用します)
検査処理能力	1.0t/時
検査対象	青色または緑色ビニール片
検査精度	ミンチ表面にビニール片が露出しており、目安として5mm角以上を検出可能
電源容量	単相100V 10A
エア圧・量	0.5MPa 20L/分
機械重量	330kg
オプション	斜めコンベア

## 【寸法図】

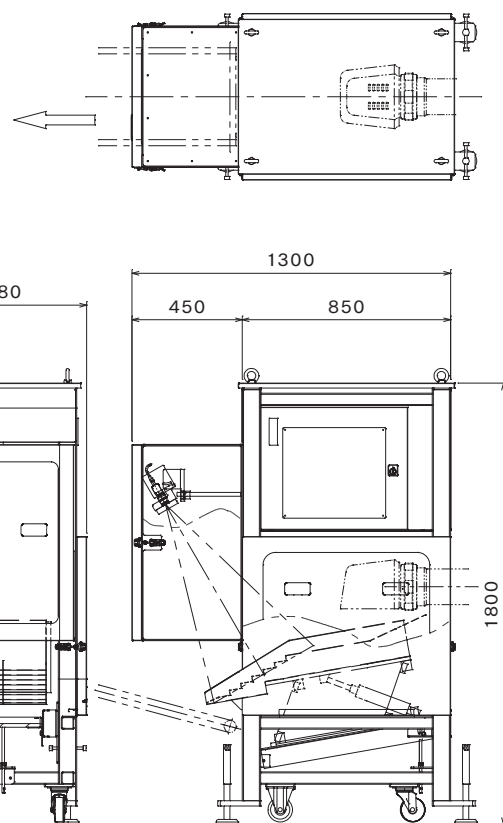

「完璧」に挑戦する  
Challenging "Perfection"

株式会社日本キャリア工業  
NIPPON CAREER INDUSTRY CO., LTD.

本社 〒791-8043 愛媛県松山市東垣生町980番地5  
TEL:(089)973-6311(代) FAX:(089)973-6353  
980-5 Higashihabu-cho, Matsuyama-city, Ehime, 791-8043, Japan  
Phone:089-973-6311 FAX:089-973-6353

取扱店 Agent: