



NIPPON CAREER
MINCE INSPECTOR
CATALOG



ミンスインスペクター

MINCE INSPECTOR

MI-GR001

MINCE
INSPECTOR

(インスペクター)

ミンチライン専任の検査官登場

ミンスインスペクター(MI-GR001)は、粗挽き状態のミンチ肉に混入したビニール片を検査する装置です。

※対象となるビニールは青色または緑色です。

- ミンスインスペクターは弊社のミンチ肉製造ラインで使用されるグラインダーとバッチカルコンベアの間に設置され、粗挽きミンチ肉を搬送しながら検査します。
- 段付きのコンベアの落差により、ミンチ肉が転がりながら搬送され、その状態を上部に設置したカメラで複数回撮影する事により、ビニール片異物の検出確率を向上させます
- 異物が検出されるとブザー付シグナルタワーで異常を知らせるとともに、コンベアや上流のグラインダー、下流のバッチカルコンベアの運転を停止します。
- 異物が検出された時の画像はモニターへ表示保持され、同時に付属のSDカードへ記録されます。



上部LED照明付カメラ

[ミンチライン参考図]

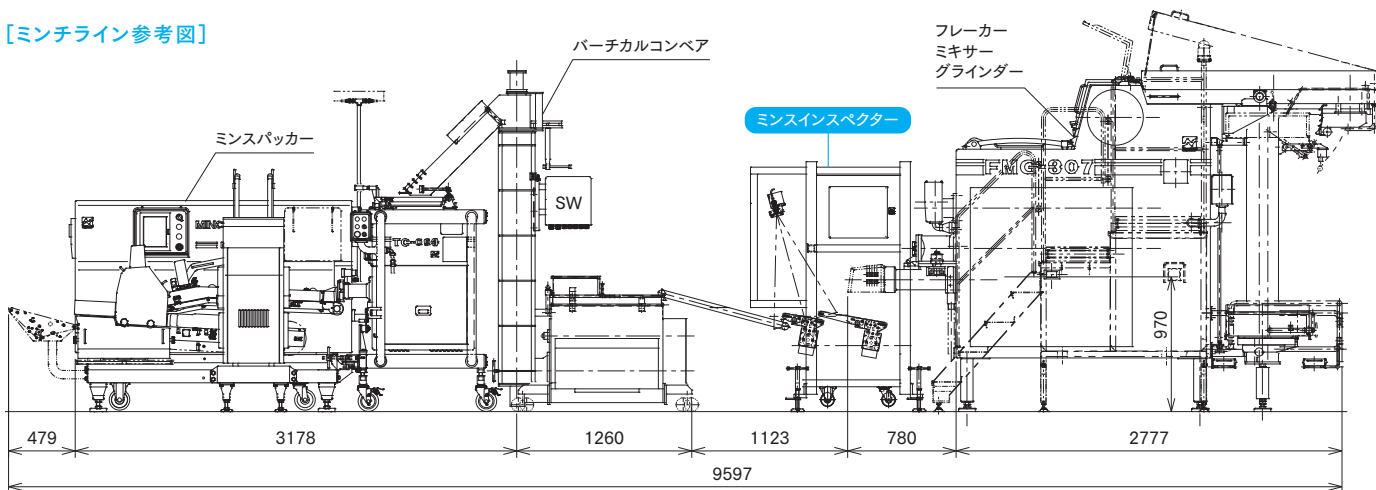

[仕様]

機種名	ミンスインスペクター
型式	MI-GR001
適用ワーク	粗挽きミンチ φ9.5mm以上 温度-3°C~7°C
検査部	カラーエリアカメラ(31万画素)白色LED照明・画像処理装置内蔵 15インチカラーモニター付属(設定・表示の操作は付属のマウスを使用します)
検査処理能力	1.0t/時
検査対象	青色または緑色ビニール片
検査精度	ミンチ表面にビニール片が露出しており、目安として5mm角以上を検出可能
電源容量	単相100V 10A
エア圧・量	0.5MPa 20L/分
機械重量	330kg
オプション	斜めコンベア 200万画素カラーエリアカメラ

●ミンチ肉以外の検査向けに、振動コンベア式もございます。詳細につきましては、お問い合わせください。

[寸法図]

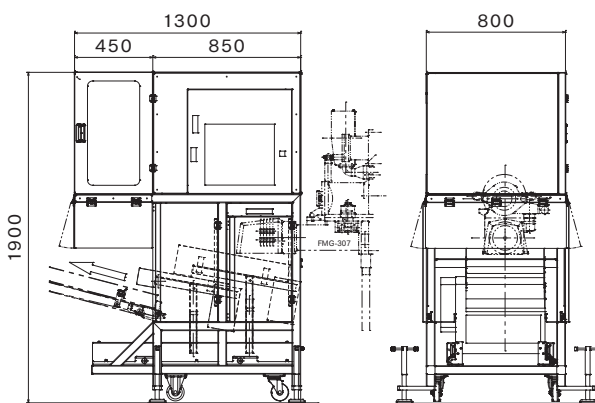

取扱店 Agent:

本社 〒791-8043 愛媛県松山市東垣生町980番地5
TEL:(089)973-6311(代) FAX:(089)973-6353
980-5 Higashihabu-cho, Matsuyama-city, Ehime, 791-8043, Japan
Phone:089-973-6311 FAX:089-973-6353